

Original BMW onderdelen en accessoires.

Inbouwhandleiding.



Inbouw radiatorgrille Iconic Glow.

BMW 5 Serie Sedan (G30)

BMW 5 Serie Touring (G31)

BMW 5 Serie Sedan lange versie (G38)

Inbouwsetnummer

63 17 2 466 465 Inbouwset radiatorgrille Iconic Glow (zwart)

63 17 2 466 430 Inbouwset radiatorgrille Iconic Glow (chrom)

Montagetijd

De montagetijd bedraagt **ca. 1,25 uur**. Deze tijd kan afwijken, afhankelijk van de staat en de uitrusting van het voertuig.

Bij PHEV-voertuigen of een boordnet van 48 volt neemt de montagetijd toe met **ca. 0,5 uur**.

Belangrijke aanwijzingen

Deze inbouwhandleiding is in eerste instantie bestemd voor gebruik binnen de BMW dealerorganisatie en door geautoriseerde BMW servicedealers.

Deze inbouwhandleiding mag uitsluitend worden gebruikt door vakkundig personeel met de relevante vakkennis van BMW voertuigen.

Alle werkzaamheden moeten met behulp van de actuele BMW reparatiehandleidingen, elektrische schema's, onderhoudshandboeken en montagehandleidingen in een logische volgorde met de voorgeschreven gereedschappen (speciale gereedschappen) worden uitgevoerd, rekening houdend met de geldende veiligheidsvoorschriften.

Bij te heldere exterieurverlichting werken de verlichte radiatorgrilles niet. Dek voor een functietest de lichtsensoren in het instrumentenpaneel af.

Beperk bij montage- of werkingsproblemen het zoeken naar storingen tot ca. 0,5 uur voor mechanische resp. 1,0 uur voor elektrische werkzaamheden.

Bij werkingsproblemen moet worden gecontroleerd of de buitentemperatuursensor storingsvrij werkt.



Stuur om onnodig meerwerk te vermijden en kosten te voorkomen een aanvraag naar de onderdeeltechnische support.

Geef daarbij het volgende aan:

- chassisnummer
- onderdeelnummer van de inbouwset
- exacte omschrijving van het probleem
- reeds uitgevoerde montageschappen

Archiveer de uitdraai van deze inbouwhandleiding a.u.b. niet. De actuele versie vindt u in de ETK.

Pictogrammen

-  Duidt op opmerkingen die u op gevaren wijzen.
-  Duidt op aanwijzingen die u op bijzonderheden attenderen.
- ◀ Geeft het einde van de opmerking resp. waarschuwingstekst aan.

Montage-instructies

Bij de montage van kabels en/of leidingen moet erop worden gelet dat deze niet geknikt of beschadigd worden. De kosten die hierdoor ontstaan, worden door BMW AG niet vergoed.

Extra gelegde kabels en/of leidingen moeten met kabelbinders worden bevestigd.

Alle afbeeldingen tonen auto's met LHD (stuur links); bij auto's met RHD (stuur rechts) moet op gelijke wijze te werk worden gegaan.

Bestelinstructies

De volgende onderdelen zijn geen onderdeel van de inbouwset en moeten apart worden besteld; zie ETK voor beschrijving:

- K** 61 13 6 915 982 Kabelbinder met houder
- L** 63 17 5 A0C BD7 Verlengkabel (voor PHEV-voertuigen of boordnet van 48 volt)

Informatie voor de klant

Print hoofdstuk **Informatie voor de klant** aan het einde van deze inbouwhandleiding uit en overhandig dit aan de klant.

Benodigd extra en speciaal gereedschap

Informatie over het benodigde speciale gereedschap is te vinden in de relevante ISTA/AIR-reparatiehandleiding.

Inhoudsopgave

Hoofdstuk	Bladzijde
1. Onderdelenoverzicht inbouwset	4
2. Voorbereiding	5
3. Aansluitingsoverzicht inbouwkabelset	6
4. Inbouw- en montageschema (niet voor PHEV-voertuigen of boordnet van 48 volt)	7
5. Inbouw- en montageschema (alleen voor PHEV-voertuigen of boordnet van 48 volt)	8
6. Inbouwkabelset monteren en aansluiten	9
7. Afsluitende werkzaamheden en functietest	20
8. Elektrisch schema alleen voor G30, G31	21
9. Elektrisch schema alleen voor G38	23
10. Informatie voor de klant	25

1. Onderdelenoverzicht inbouwset

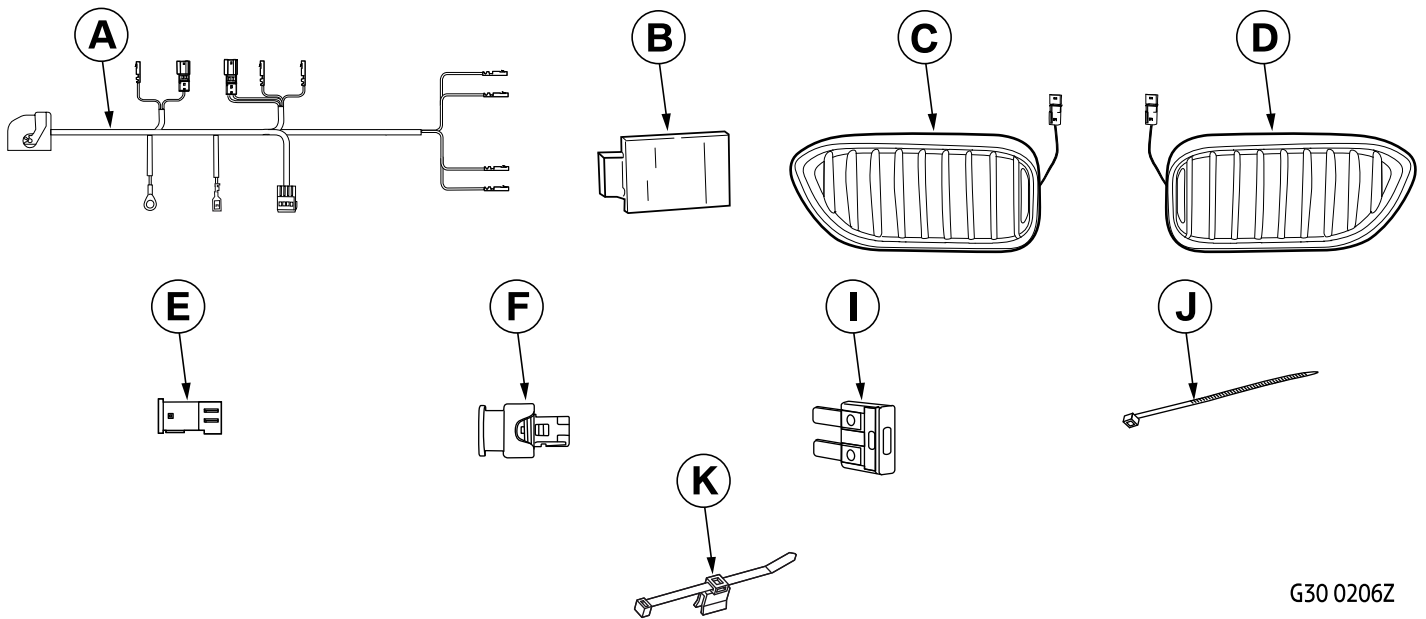

Legenda

- A** Inbouwkabelset*
- B** CAN-interface*
- C** Sierrooster Iconic Glow rechts
- D** Sierrooster Iconic Glow links
- E** Contrastekkerhuis 2-pol. WB (2 stuks)*
- F** Contrastekkerhuis 2-pol. SW (2 stuks)*
- I** Vlaksteekzekering 3 A*
- J** Kabelbinder 220 mm (15 stuks)*
- K** Kabelbinder met houder (2 stuks, geen onderdeel van de inbouwset, zie ETK voor onderdeelnummer en beschrijving)
- L** Verlengkabel (alleen voor PHEV-voertuigen of boordnet van 48 volt, geen onderdeel van de inbouwset, zie ETK voor onderdeelnummer en beschrijving)

* (Onderdeel van inbouwset "Electronic Iconic Glow")

2. Voorbereiding

	ISTA/AIR-nr.
Maak alle accumulakabels los	61 20 900
Ontgrendel en haal diverse stekkerbindingen los	61 13 ...
Aanwijzingen voor het bijhouden van de documenten: Reparatiehandleiding, technische gegevens, aanhaalmomenten	00 11 ...
Aanwijzingen voor de hantering van kabelbomen en leidingen	61 00 ...
Demonteer de volgende componenten vooraf	
Dorpelafdeklijst (binnen) passagierszijde	51 47 000
Zijbekleding beenruimte op A-stijl passagierszijde	51 43 075
Maak stroomverdeler voorzijde los	61 14 ...
Maak luchtklepregeling boven los	51 64 200
Radiatorgrille midden links en rechts	51 13 001
Bij PHEV-voertuigen of boordnet van 48 volt	
Bekleding voetpedaalsysteem	51 45 186
Windgeleiderafdekking	51 13 116

3. Aansluitingsoverzicht inbouwkabelset

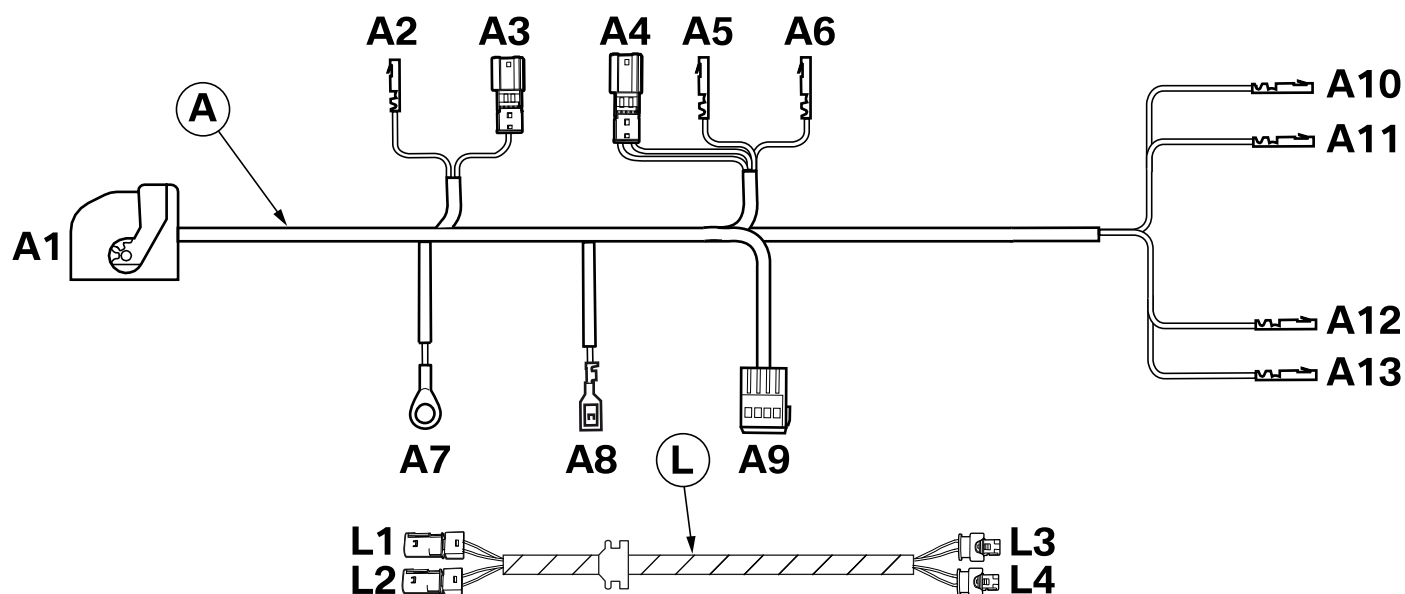

G30 0219 Z

Positie	Aanduiding	Signaal	Kabelkleur/ doorsnede	Aansluitpunt in de auto	Korte naam/ aansluiting
A	Inbouwkabelset	---	---	---	---
A1	Contrastekkerhuis 12-pol. SW	---	---	Op CAN-interface B	---
A2	Contrastekker	58g	RT 0,35 mm ²	Isoleren en terugbinden	---
A3	Pinhuis 2-pol. WB	---	---	Isoleren en terugbinden	---
A4	Pinhuis 2-pol. WB	---	---	Op contrastekkerhuis E	---
A5	Contrastekker	CAN-High	BL/RT 0,35 mm ²	Op stekker van BDC A258	A258*7B PIN 36
A6	Contrastekker	CAN-Low	RT 0,35 mm ²	Op stekker van BDC A258	A258*7B PIN 35
A7	Ring M6	KI. 31	BR/SW 0,75 mm ²	Op massa-aftakpunt Z10	Z10*32B
A8	Contrastekker	KI. 30B	RT 0,75 mm ²	Alleen voertuigen G30, G31 Op stroomverdeler Z44 Alleen voertuigen G38 Op stroomverdeler Z44	Z44 PIN 72 Z44 PIN 73
A9	Contrastekkerhuis 4-pol. WB	---	---	Isoleren en terugbinden	---
A10	Contrastekker	SGR	RT/BL 0,75 mm ²	Op contrastekkerhuis F	PIN 1
A11	Contrastekker	KI. 31	BR 0,75 mm ²	Op contrastekkerhuis F	PIN 2
A12	Contrastekker	SGL	RT/BL 0,75 mm ²	Op contrastekkerhuis F	PIN 1
A13	Contrastekker	KI. 31	BR 0,75 mm ²	Op contrastekkerhuis F	PIN 2
L	Verlengkabel	---	---	---	---
L1	Pinhuis	---	---	Aan stekker F1	---
L2	Pinhuis	---	---	Aan stekker F2	---
L3	Contrastekkerhuis	---	---	Aan stekker 1	---
L4	Contrastekkerhuis	---	---	Aan stekker 1	---

4. Inbouw- en montageschema (niet voor PHEV-voertuigen of boordnet van 48 volt)

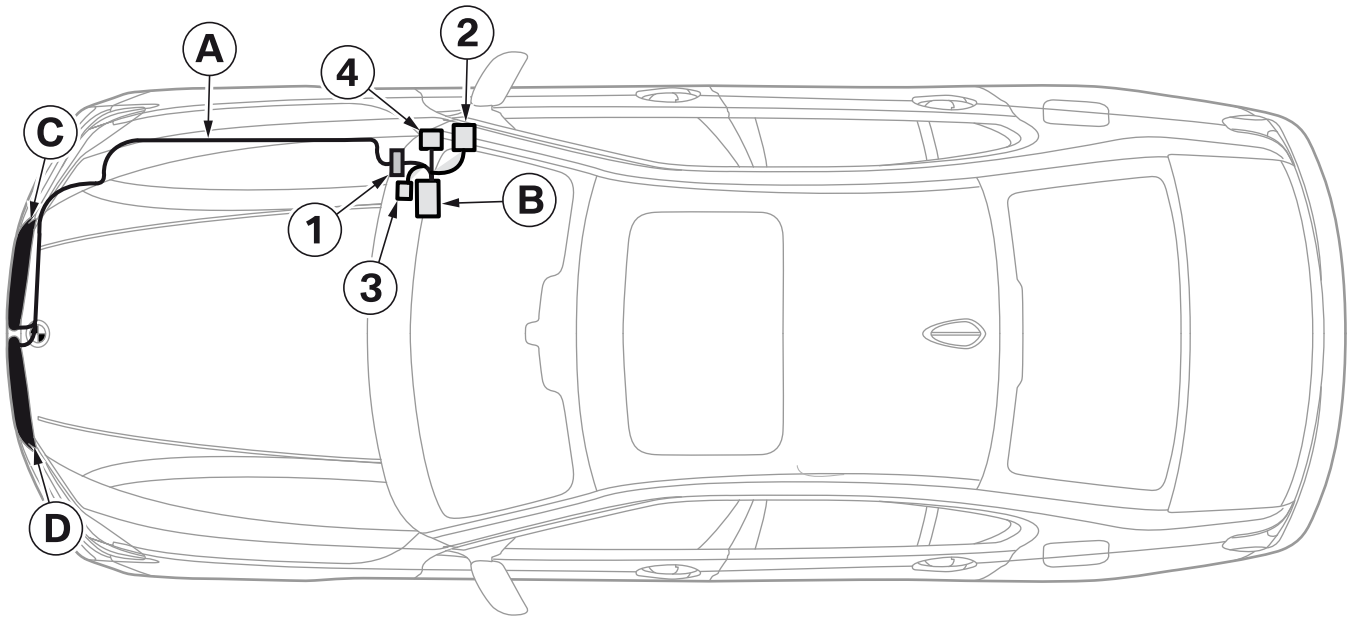

G30 0207 Z

- A** Inbouwkabelset
- B** CAN-interface
- C** Sierrooster Iconic Glow rechts
- D** Sierrooster Iconic Glow links

- 1** Rubber tule
- 2** Body Domain Controller (BDC) **A258**
- 3** Massa-aftakpunt **Z10*32B**
- 4** Stroomverdeler rechtsvoor **Z44**

5. Inbouw- en montageschema (alleen voor PHEV-voertuigen of boordnet van 48 volt)

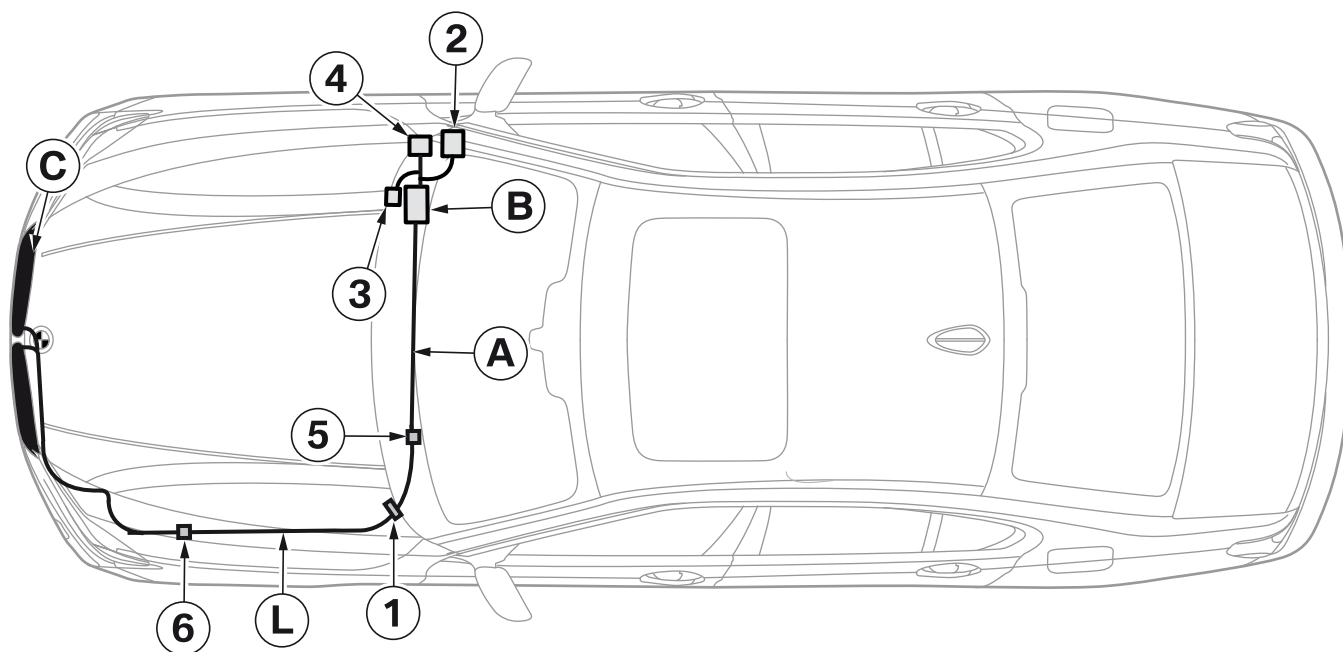

G30 0218 Z

- A** Inbouwkabelset
- B** CAN-interface
- C** Radiateurgrille Iconic Glow rechts
- D** Radiateurgrille Iconic Glow links
- L** Verlengkabel

- 1** Rubber tule
- 2** Body Domain Controller (BDC) **A258**
- 3** Massa-aftakpunt **Z10*32B**
- 4** Stroomverdeler rechtsvoor **Z44**
- 5** Aansluitstekker interieur
- 6** Aansluitstekker motorruimte

6. Inbouwkabelset monteren en aansluiten

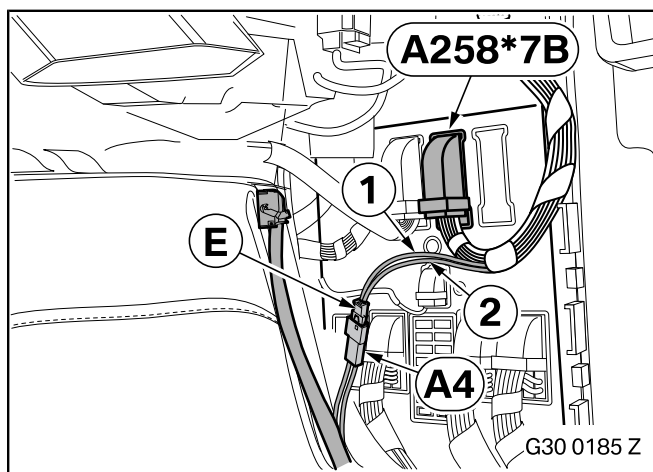

Pin de leidingen uit stekker **A258*7B**, contrastekkerhuis 54-pol. WS, als volgt los en pin ze vast in contrastekkerhuis **E**, 2-pol. WB:

- leiding (1), kabelkleur GEWS, uit PIN 36 in PIN 1
- leiding (2), kabelkleur GE/SW, uit PIN 35 in PIN 2

Sluit aftakking **A4**, pinhuis 2-pol. WB, aan op contrastekkerhuis **E**.

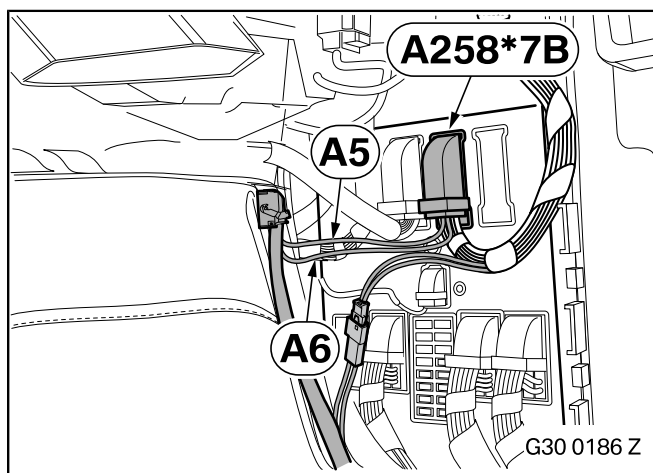

Pin de aftakkingen **A5-A6** als volgt vast in stekker **A258*7B**:

- aftakking **A5**, kabelkleur BL/RT, in PIN 36
- aftakking **A6**, kabelkleur RT, in PIN 35

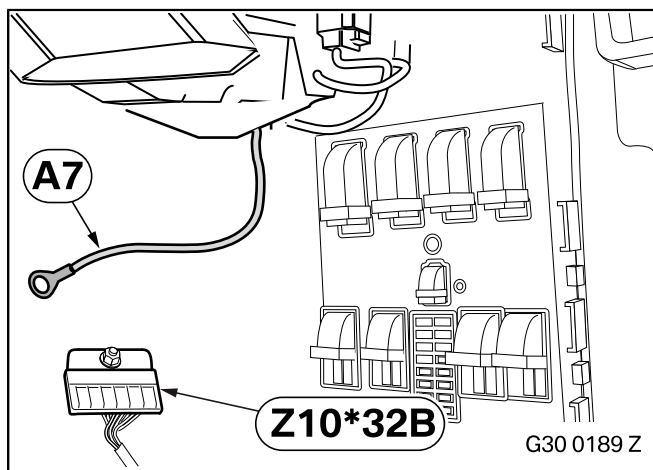

Schroef aftakking **A7**, kabelkleur BR/SW, vast op massa-aftakpunt **Z10*32B**.

6. Inbouwkabelset monteren en aansluiten

Alleen voor G30, G31

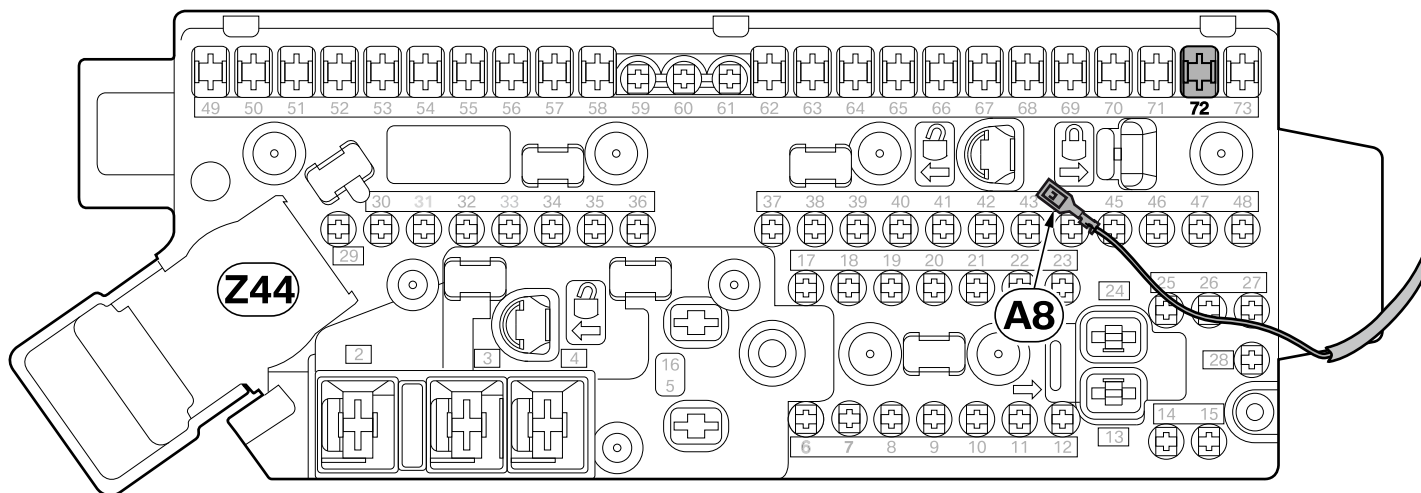

G30 0187 Z

Pin aftakking **A8**, kabelkleur RT, vast in stroomverdeler **Z44** PIN 72.

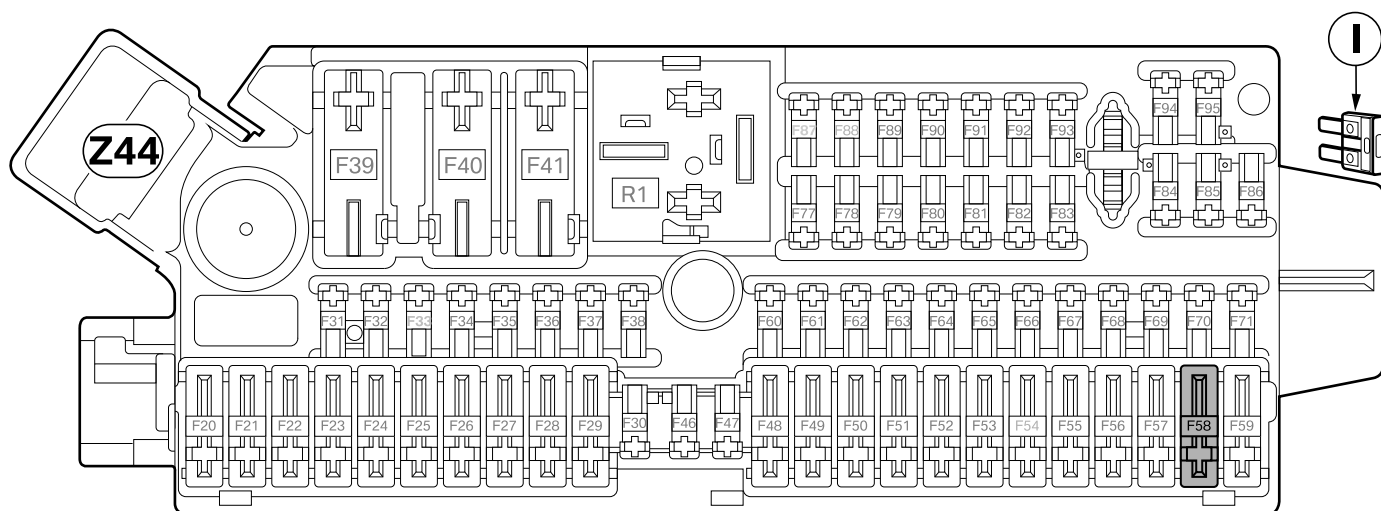

G30 0188 Z

Breng vlaksteekzekering 3 A **I** aan in aansluiting **F58** van stroomverdeler **Z44**.

6. Inbouwkabelset monteren en aansluiten

Alleen voor G38

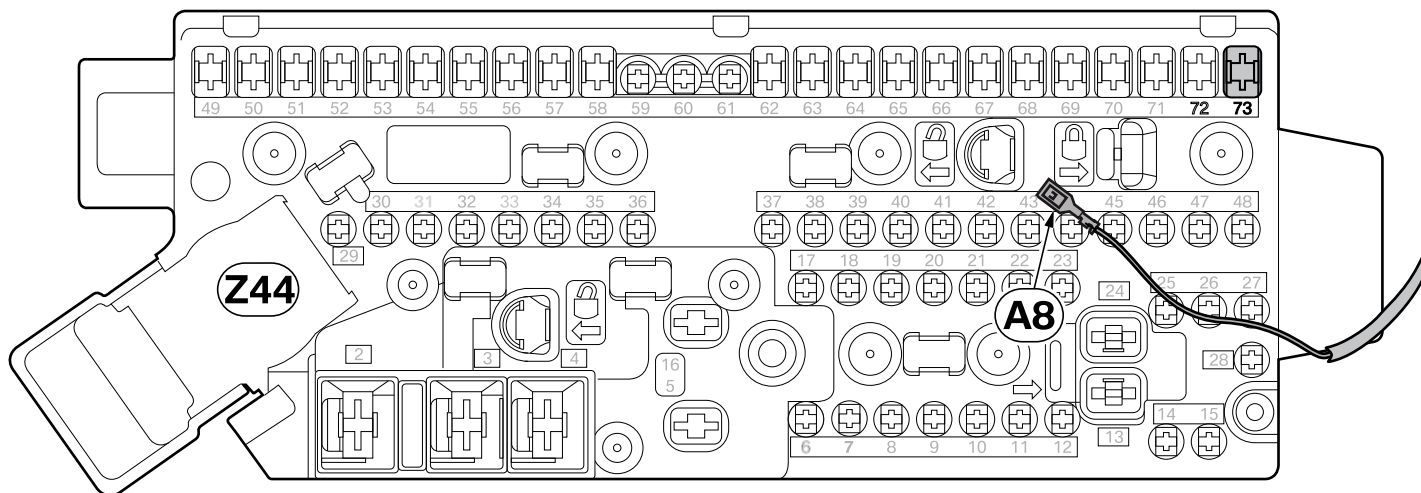

G30 0203 Z

Pin aftakking **A8**, kabelkleur RT, vast in stroomverdeler **Z44** PIN 73.

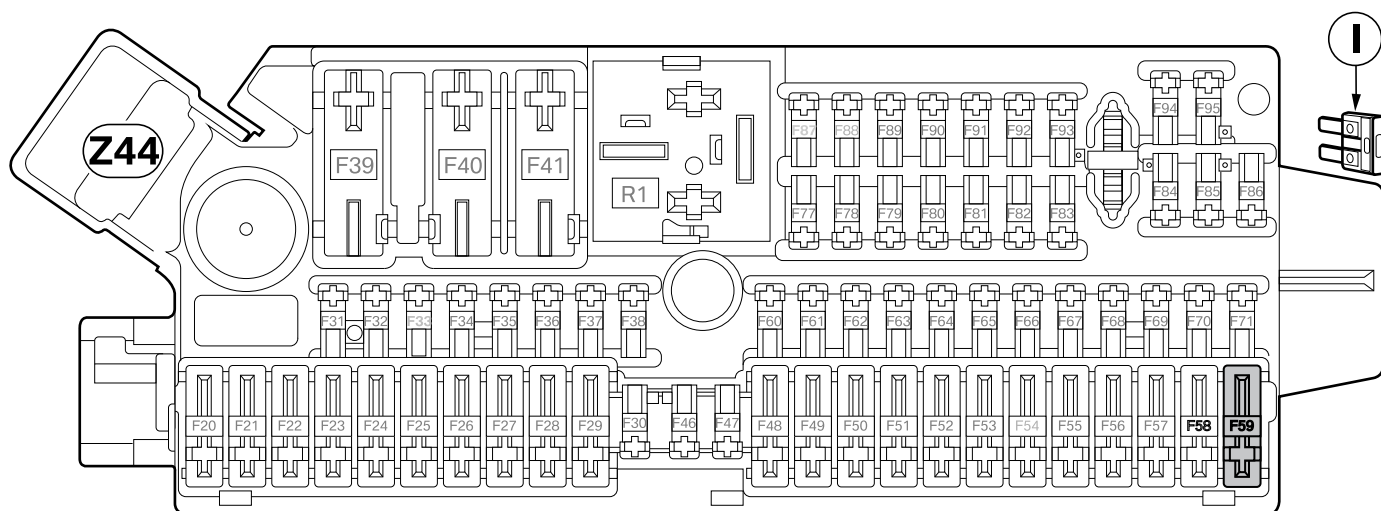

G30 0204 Z

Breng vlaksteekzekering 3 A **I** aan in aansluiting **F59** van stroomverdeler **Z44**.

6. Inbouwkabelset monteren en aansluiten

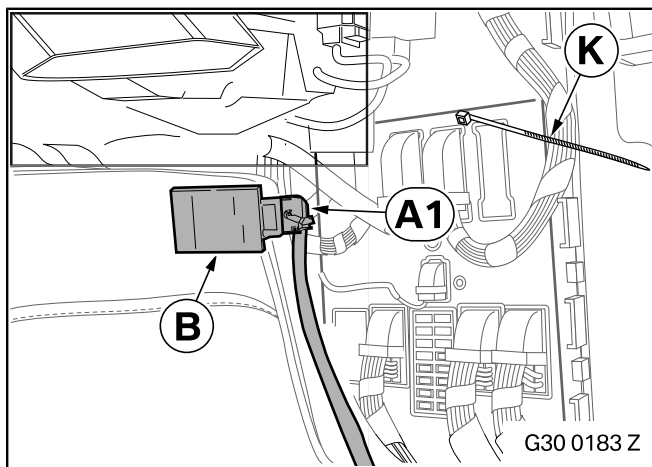

Sluit aftakking **A1**, contrastekkerhuis 12-pol. SW, aan op CAN-interface **B**.

Bevestig CAN-interface **B** met kabelbinder **K** op een geschikte plek in de beenruimte aan passagierszijde.

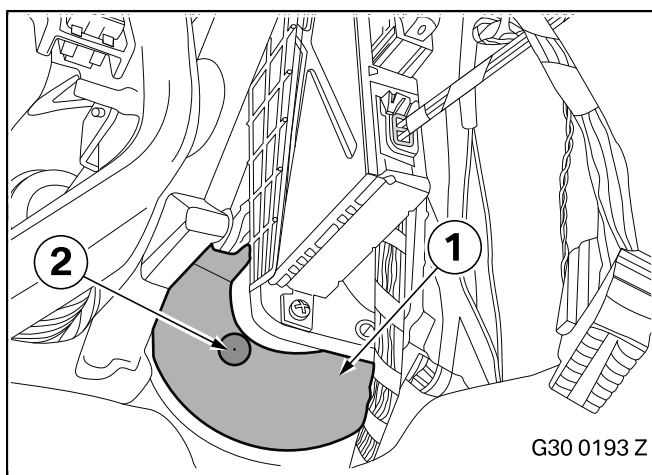

Niet bij PHEV-voertuigen of boordnet van 48 volt

! Let erop dat er bij het boren geen kabels van de auto beschadigd worden. ◀

Leg de automat aan de passagierszijde opzij.

Doorboor de rubber tule (1) bij de markering (2) met een boor Ø 8 mm.

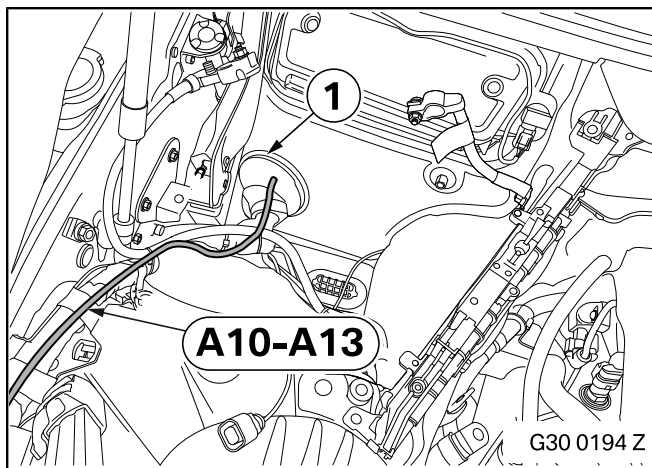

Monteer de aftakkingen **A10-A13** vanuit de beenruimte aan passagierszijde naar de motorruimte.

Dicht de rubber tule (1) met gebruikelijk werkplaatsmateriaal waterdicht af.

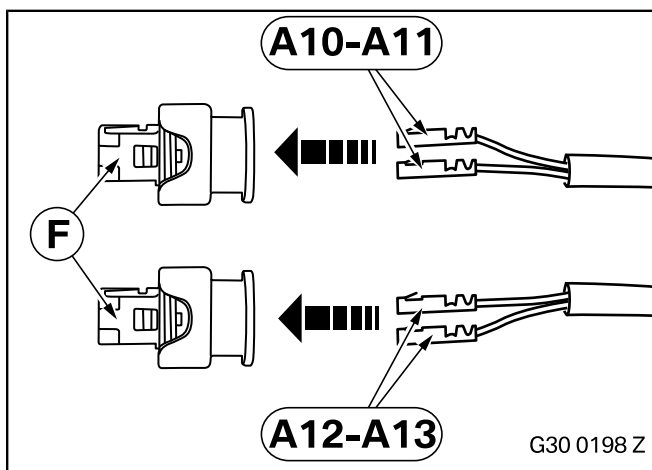

Alle voertuigen

Pin de aftakkingen **A10-A13** als volgt vast in contrastekkerhuis **F**:

- aftakking **A10**, kabelkleur RT/BL, in PIN 1
- aftakking **A11**, kabelkleur BR, in PIN 2
- aftakking **A12**, kabelkleur RT/BL, in PIN 1
- aftakking **A13**, kabelkleur BR, in PIN 2

6. Inbouwkabelset monteren en aansluiten

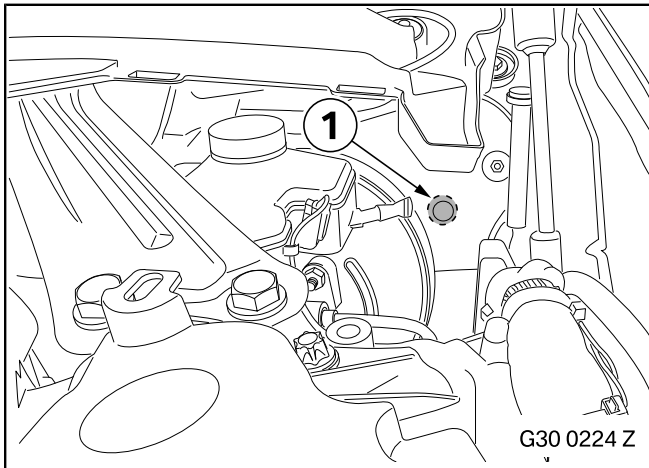

Alleen bij PHEV-voertuigen of boordnet van 48 volt

Uitsparing (1) op de geperforeerde plek met gebruikelijke werkplaatsmaterialen uitbreken.

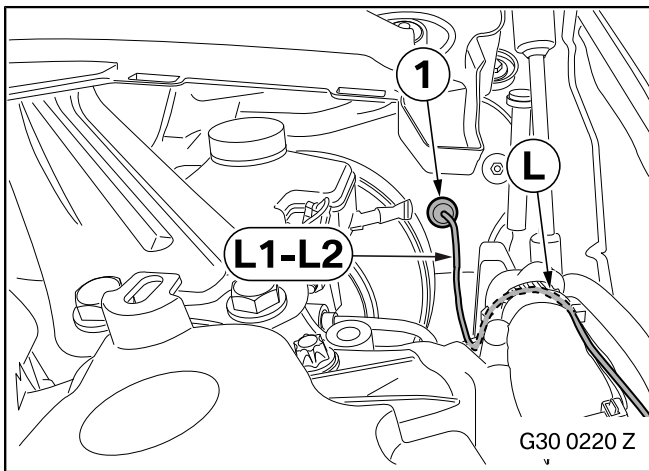

Monteer de aftakkingen **L1-L2** vanuit de motorruimte door de opening naar de beenruimte aan de bestuurderszijde.

Breng de rubber tule (1) van verlengkabel **L** aan in de opening en dicht deze met gebruikelijke werkplaatsmaterialen af.

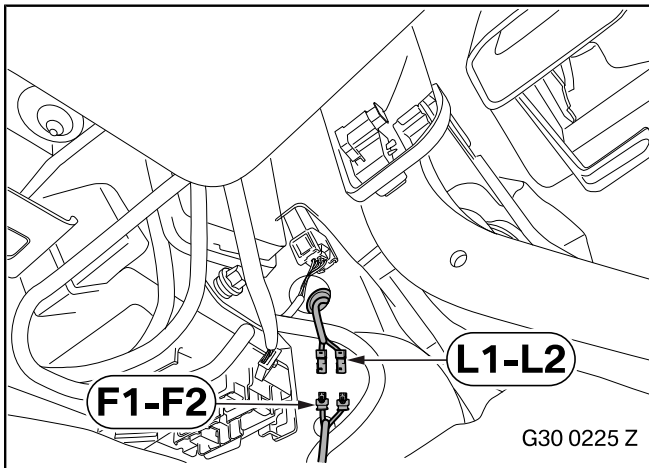

! Let erop bij het monteren dat de leidingen niet in het gedeelte van de beweegbare onderdelen liggen. ◀

Monteer stekker **F1-F2** naar de beenruimte aan de bestuurderszijde.

Sluit stekker **F1-F2** van de inbouwkabelset aan op stekker **L1-L2** van de verlengkabel.

6. Inbouwkabelset monteren en aansluiten

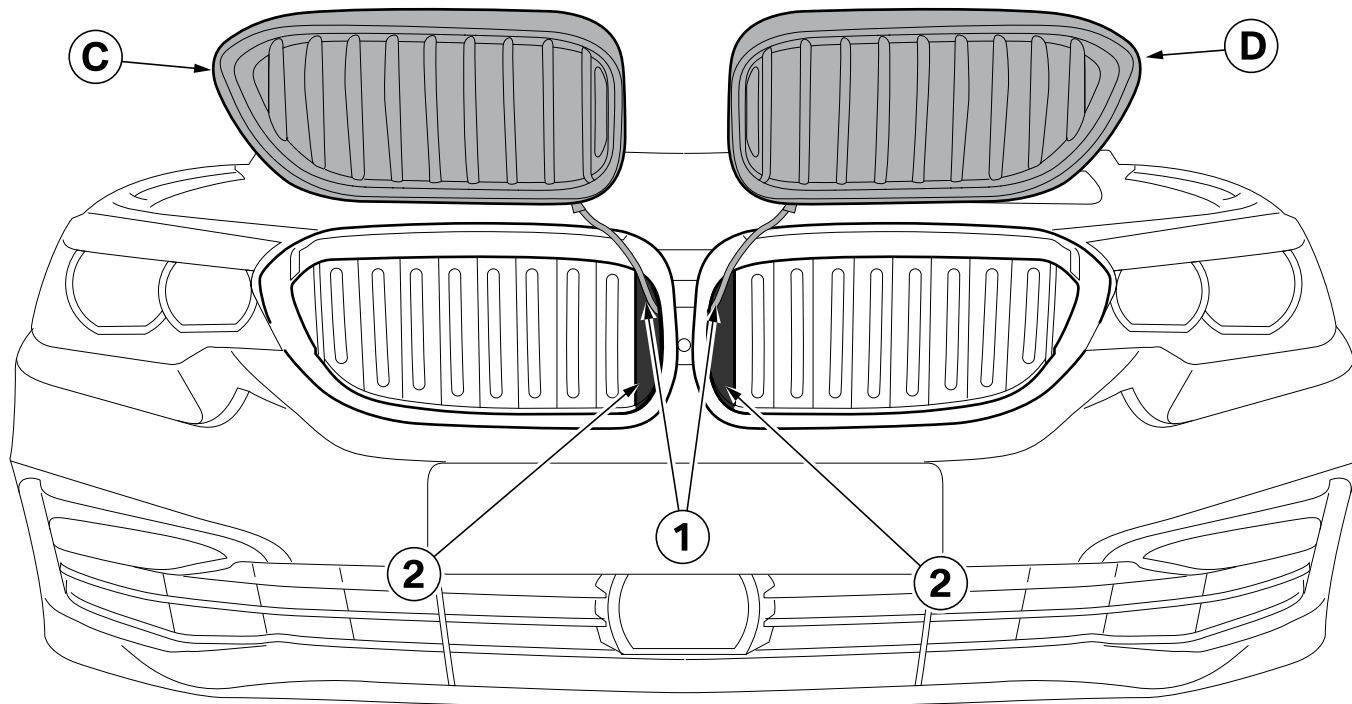

G30 0191 Z

 Let erop bij het monteren dat de leidingen (1) niet beschadigd worden. ◀

Voer de leidingen (1) van sierrooster **C** en **D** door de openingen (2) van de ventilatiekleppen zoals hierboven is afgebeeld.

Monteer radiatorgrille **C** en **D** in de bumperkap aan de voorzijde (zie **ISTA/AIR 51 13 001**).

6. Inbouwkabelset monteren en aansluiten

Niet bij PHEV-voertuigen of boordnet van 48 volt

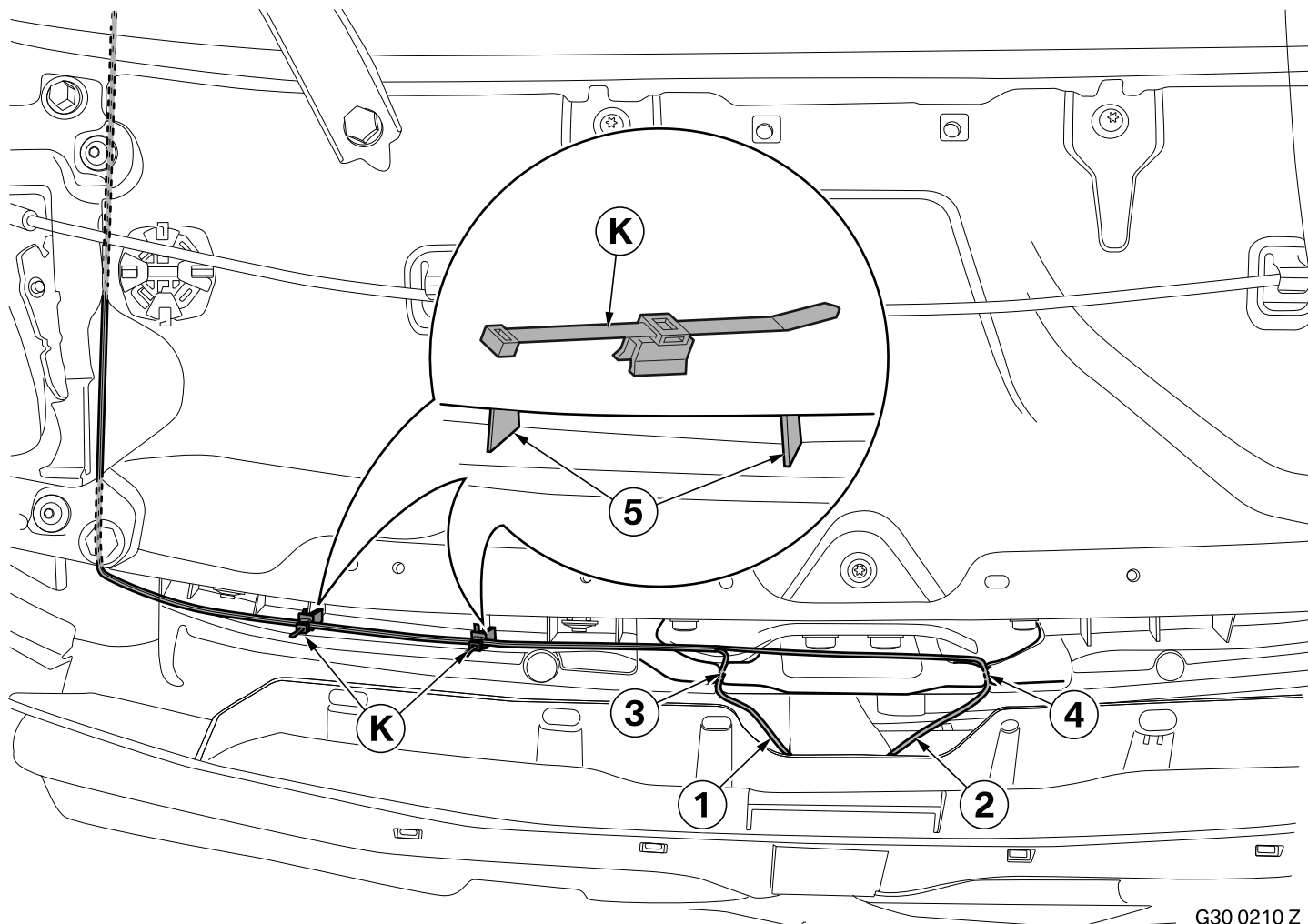

G30 0210 Z

▶ Let erop bij het monteren dat de leidingen (1 en 2) niet tegen het stelmotormechaniek aanliggen. ◀

Sluit de kabelbinder met houder **K** aan op de aanwezige stutten (5).

Monteer de leidingen (1 en 2) van het sierrooster zoals afgebeeld:

- Voer de leiding (1) naar boven door de linker gleuf (3) van de rubberen afdichting
- Voer de leiding (2) naar boven door de rechter gleuf (4) van de rubberen afdichting
- Zet de leidingen (1 en 2) bij de kabelbinder met houder **K** vast

6. Inbouwkabelset monteren en aansluiten

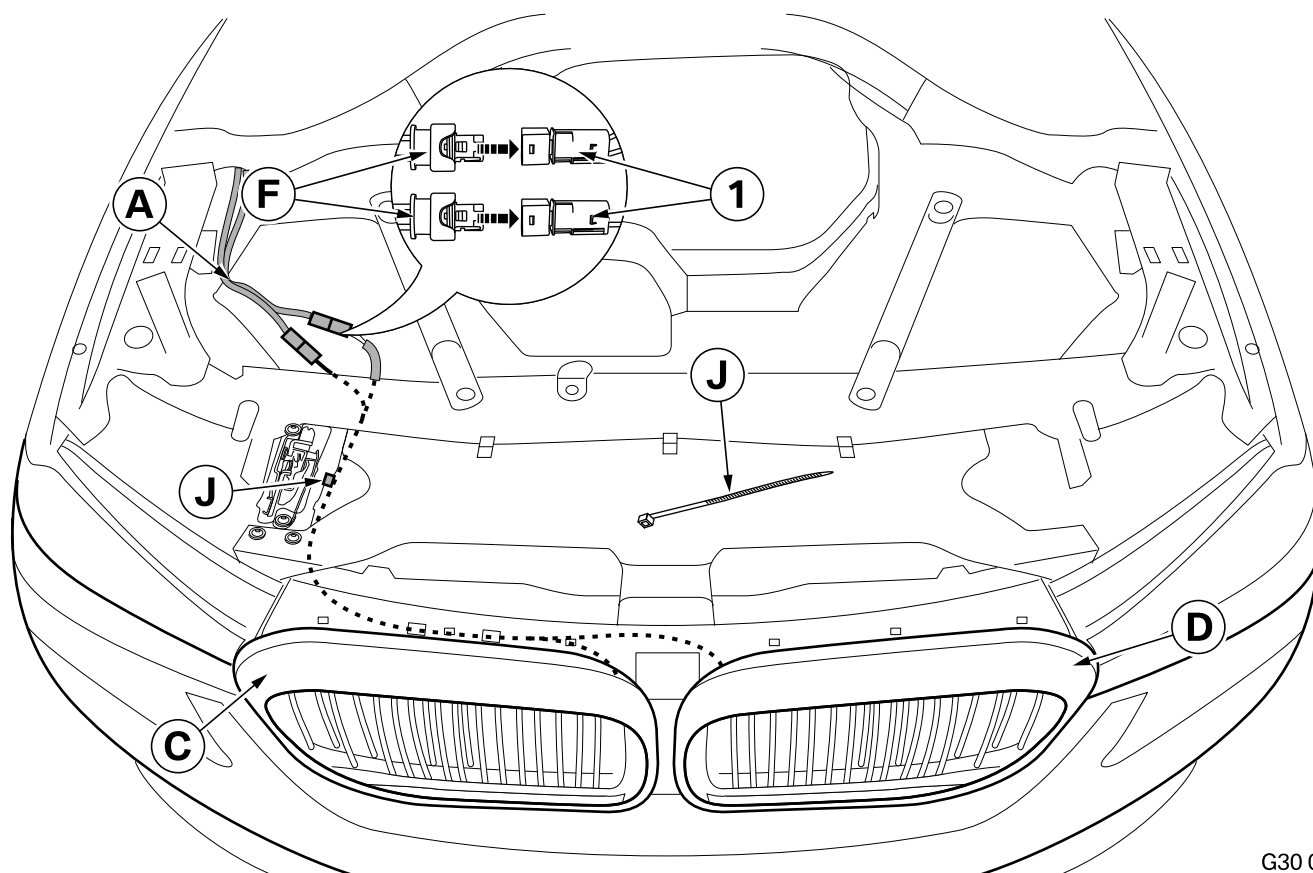

G30 0190 Z

 Geleid inbouwkabelset **A** zo lang mogelijk langs de kabelboom in de auto en zet deze met kabelbinder **J** vast. ◀

Monteer de leidingen van sierrooster **C** en **D** naar de inbouwplaats stekker **F** van inbouwkabelset **A** en zet deze in het gedeelte van het motorkapslot rechts met kabelbinder **J** vast.

Sluit stekker **F** aan op de stekker (1) van radiatorgrille **C** en **D**.

Zet de leidingen van inbouwkabelset **A** met kabelbinders **J** vast.

6. Inbouwkabelset monteren en aansluiten

Alleen bij PHEV-voertuigen of boordnet van 48 volt

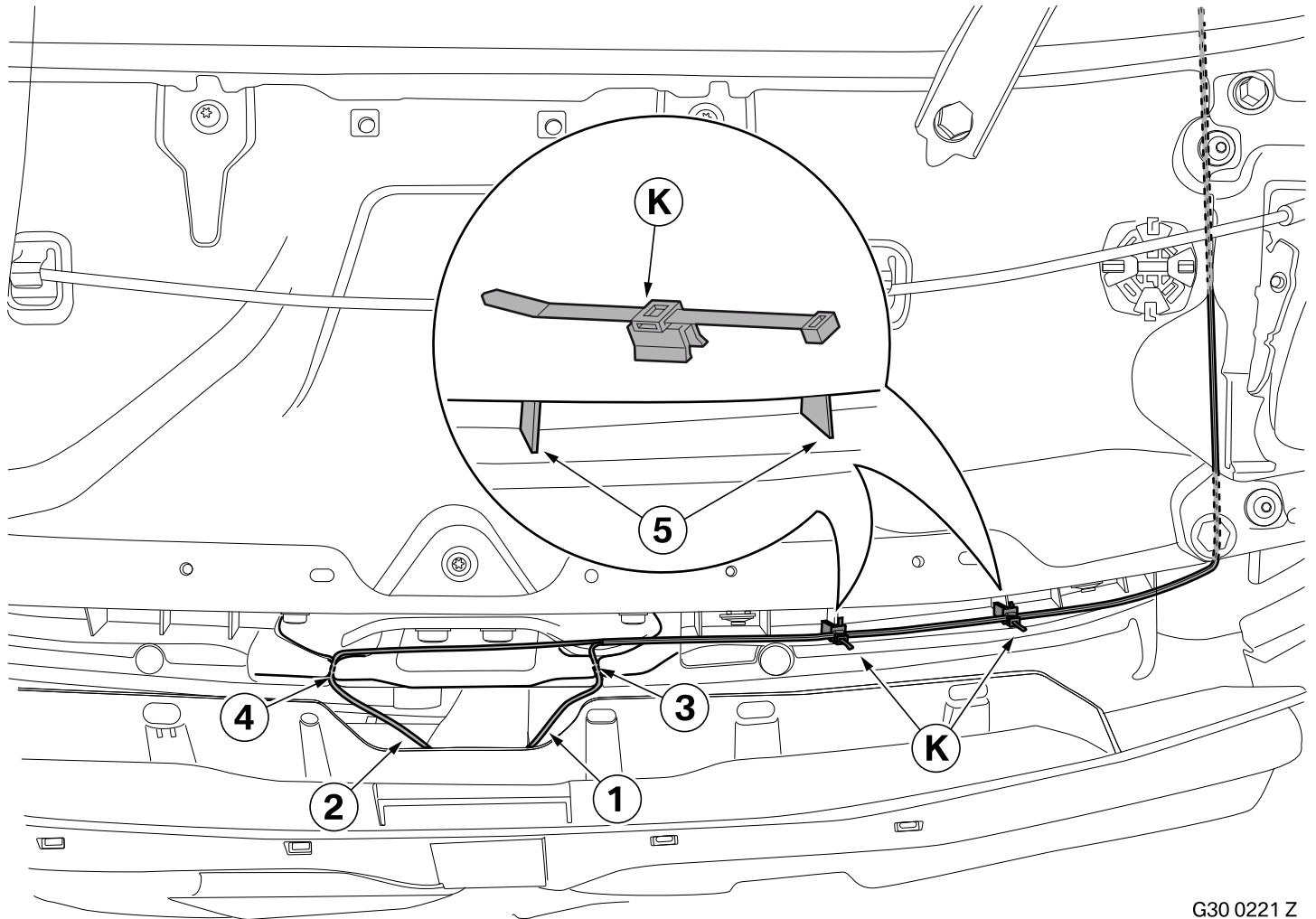

G30 0221 Z

 Let erop bij het monteren dat de leidingen (1 en 2) niet tegen het stelmotormechaniek aanliggen. ◀

Sluit de kabelbinder met houder **K** aan op de aanwezige stutten (5).

Monteer de leidingen (1 en 2) van de radiatorgrille zoals afgebeeld:

- Voer de leiding (1) naar boven door de rechter gleuf (3) van de rubberen afdichting
- Voer de leiding (2) naar boven door de linker gleuf (4) van de rubberen afdichting
- Zet de leidingen (1 en 2) bij de kabelbinder met houder **K** vast

6. Inbouwkabelset monteren en aansluiten

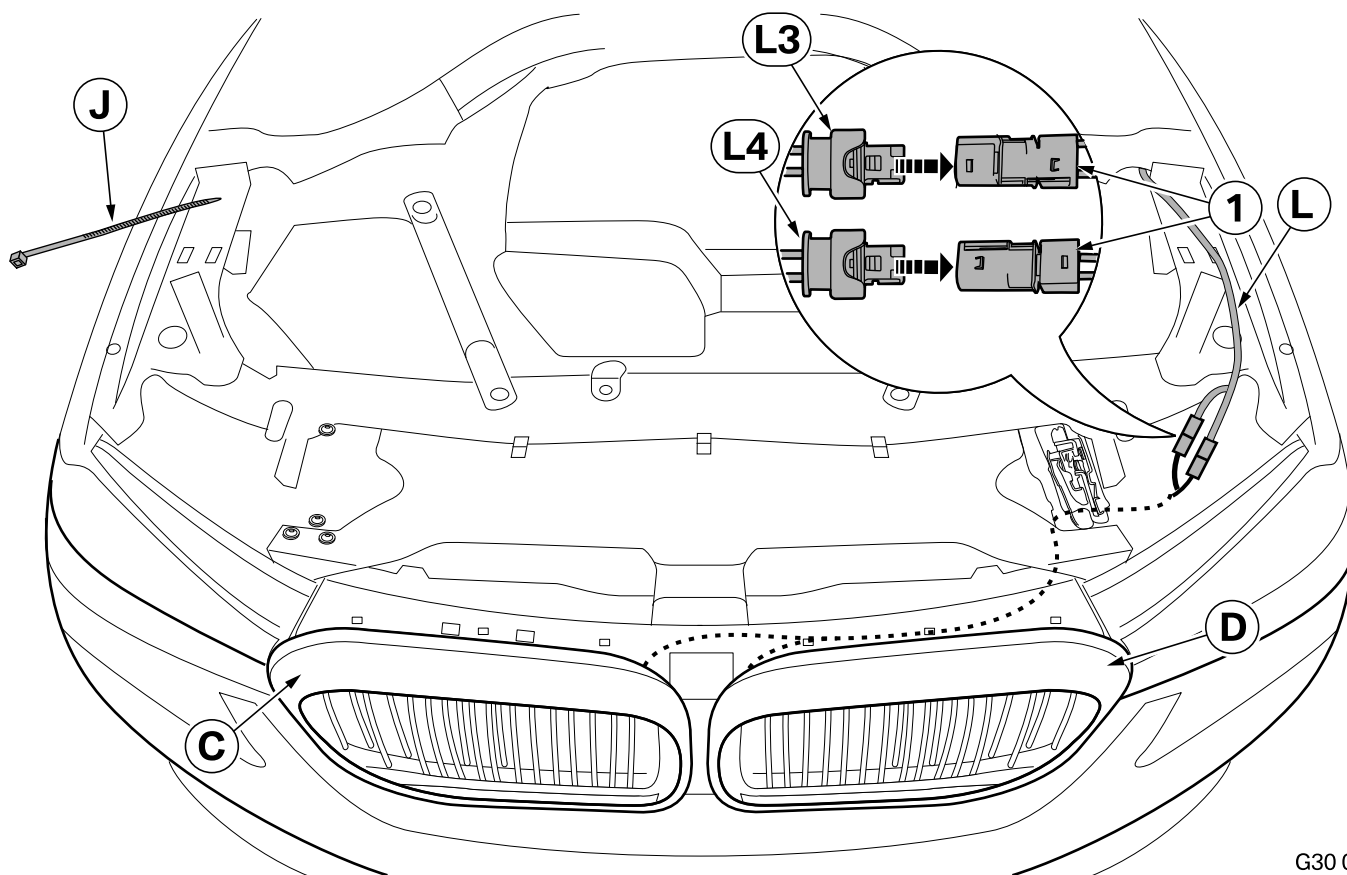

G30 0215 Z

Monteer de leidingen van radiatorgrille **C** en **D** naar de inbouwplaats van verlengkabel **L** van inbouwkabelset **A**.
Sluit stekker **L3-L4** aan op de stekker (1) van radiatorgrille **C** en **D**.

6. Inbouwkabelset monteren en aansluiten

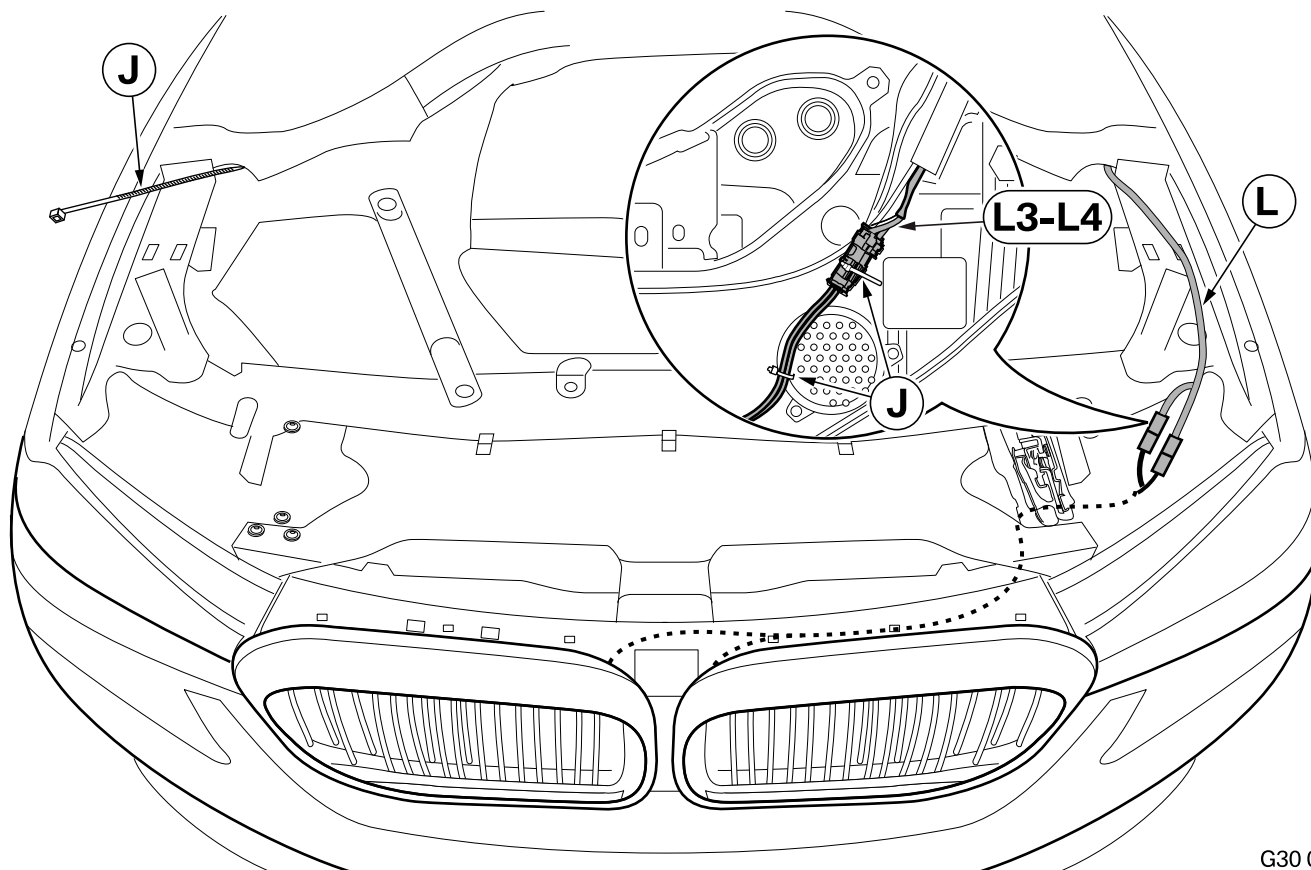

G30 0216 Z

Zet stekker **L3-L4** in het gedeelte van het expansiereservoir, zoals hierboven afgebeeld, met kabelbinder **J** vast aan de autokabelboom.

7. Afsluitende werkzaamheden en functietest

Het inbouwsysteem hoeft niet geprogrammeerd/gecodeerd te worden.

- Sluit de voertuigaccu aan
- Sluit de acculader aan op de auto
- Voer met behulp van het ISTA-systeem een voertuigtest uit, let op de meldingen in het storingsgeheugen en verhelp deze indien nodig
- Voer een functietest uit
- Bij een te heldere exterieurverlichting werken de verlichte sierroosters niet. Dek voor een functietest de lichtsensor in het instrumentenpaneel af
- Assembleer de auto weer op gelijke wijze
- Overhandig de klanteninformatie aan de klant

8. Elektrisch schema alleen voor G30, G31

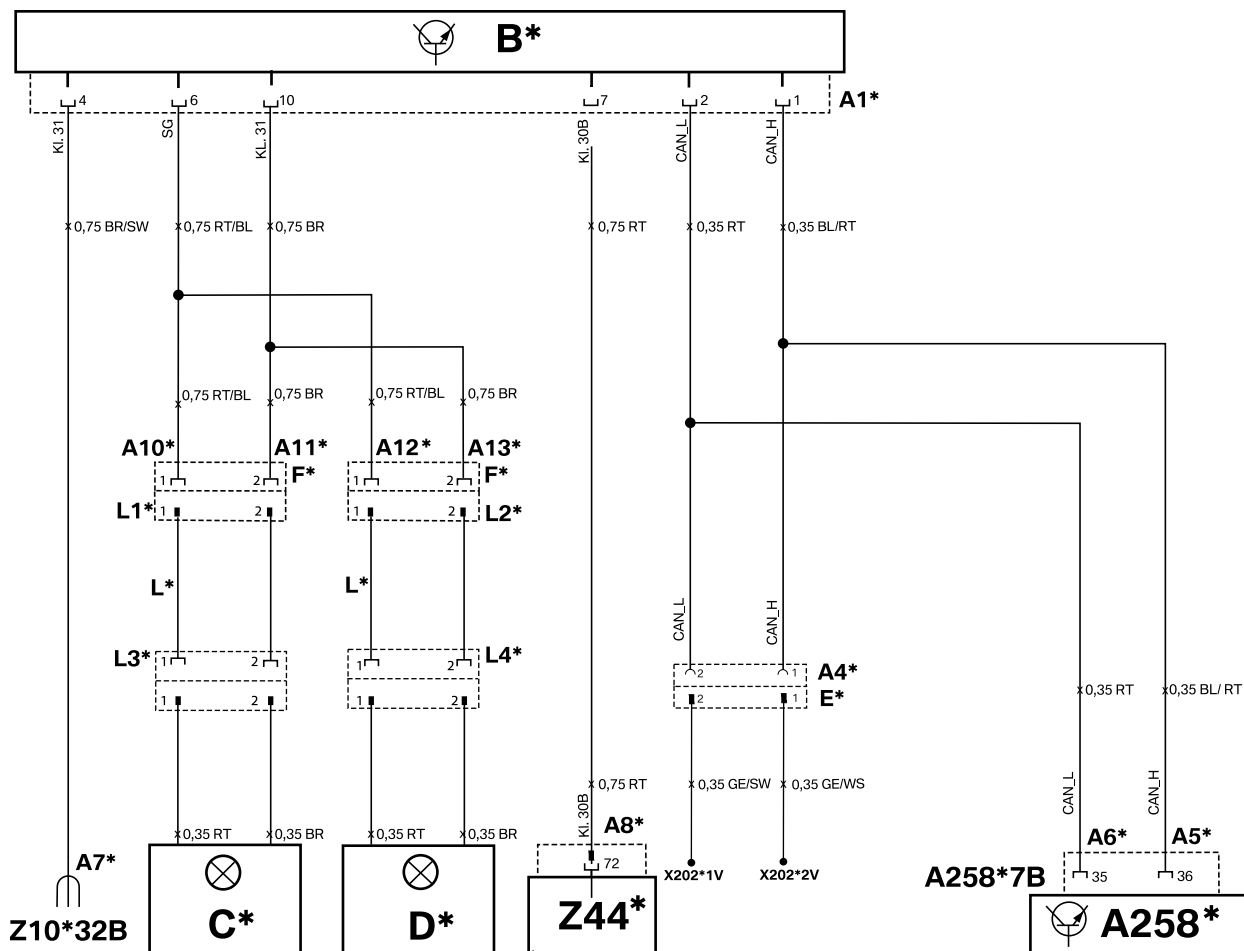

G30 0208 Z

Legenda

- A1*** Contrastekkerhuis 12-pol. SW
- A2*** Contrastekker, kabelkleur RT
- A3*** Pinhuis 2-pol. WB
- A4*** Pinhuis 2-pol. WB
- A5*** Contrastekker, kabelkleur BL/RT
- A6*** Contrastekker, kabelkleur RT
- A7*** Ringoog M6
- A8*** Contrastekker, kabelkleur RT/BL
- A9*** Contrastekkerhuis 4-pol. WB
- A10*** Contrastekker, kabelkleur RT/BL
- A11*** Contrastekker, kabelkleur BR
- A12*** Contrastekker, kabelkleur RT/BL
- A13*** Contrastekkerhuis 2-pol. BR

- L1*** Pinhuis 2-pol. SW
- L2*** Pinhuis 2-pol. SW
- L3*** Contrastekkerhuis 2-pol. SW
- L4*** Contrastekkerhuis 2-pol. SW

- B*** CAN-interface
- C*** Radiateurgrille Iconic Glow rechts
- D*** Radiateurgrille Iconic Glow links
- E*** Contrastekkerhuis 2-pol. WB

8. Elektrisch schema alleen voor G30, G31

F* Contrastekkerhuis 2-pol. SW
L* Verlengkabel (alleen voor PHEV-voertuigen of boordnet van 48 volt)

A258 Body Domain Controller BDC

A258*2B Contrastekkerhuis 42-pol. WS

A258*7B Contrastekkerhuis 54-pol. SW

Z44 Stroomverdeler rechtsvoor

Z10*32B Massa-aftakpunt in het interieur

Alle met * gekenmerkte aanduidingen gelden alleen voor deze inbouwhandleiding resp. dit elektrisch schema.

Kabelkleuren

BL	Blauw	GR	Grijs	RT	Rood
BO	Bordeauxrood	L-GN	Lichtgroen	SW	Zwart
BR	Bruin	NT	Naturel	VI	Violet
GE	Geel	OR	Oranje	WB	Waterblauw
GN	Groen	RO	Roze	WS	Wit

9. Elektrisch schema alleen voor G38

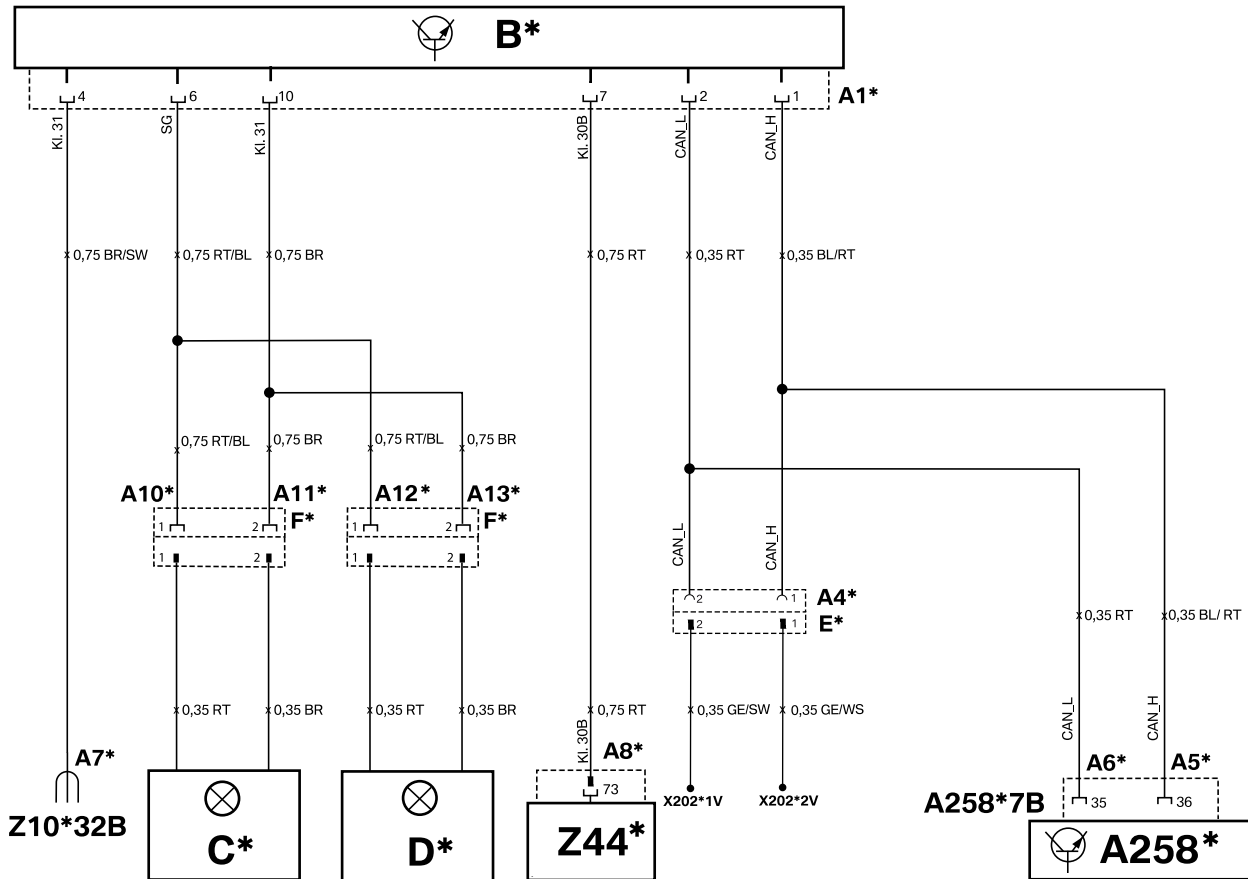

G30 0209 Z

Legenda

- A1*** Contrastekkerhuis 12-pol. SW
- A4*** Pinhuis 2-pol. WB
- A5*** Contrastekker, kabelkleur BL/RT
- A6*** Contrastekker, kabelkleur RT
- A7*** Ringoog M6
- A8*** Contrastekker, kabelkleur RT/BL
- A10*** Contrastekker, kabelkleur RT/BL
- A11*** Contrastekker, kabelkleur BR
- A12*** Contrastekker, kabelkleur RT/BL
- A13*** Contrastekkerhuis 2-pol. BR

- L1*** Pinhuis 2-pol. SW
- L2*** Pinhuis 2-pol. SW
- L3*** Contrastekkerhuis 2-pol. SW
- L4*** Contrastekkerhuis 2-pol. SW

- B*** CAN-interface
- C*** Sierrooster Iconic Glow rechts
- D*** Sierrooster Iconic Glow links
- F*** Contrastekkerhuis 2-pol. SW
- L*** Verlengkabel (alleen voor PHEV-voertuigen of boordnet van 48 volt)

- A258** Body Domain Controller BDC
- A258*7B** Contrastekkerhuis 54-pol. SW
- Z44** Stroomverdeler rechtsvoor
- Z10*32B** Massa-aftakpunt in het interieur

9. Elektrisch schema alleen voor G38

Alle met * gekenmerkte aanduidingen gelden alleen voor deze inbouwhandleiding resp. dit elektrisch schema.

Kabelkleuren

BL	Blauw	GR	Grijs	RT	Rood
BO	Bordeauxrood	L-GN	Lichtgroen	SW	Zwart
BR	Bruin	NT	Naturel	VI	Violet
GE	Geel	OR	Oranje	WB	Waterblauw
GN	Groen	RO	Roze	WS	Wit

10. Informatie voor de klant

Bediening

De verlichting van het sierrooster wordt automatisch ingeschakeld als aan een van de volgende voorwaarden wordt voldaan:

- Na het ontgrendelen van de auto (verlichtingsduur max. één minuut)
- Na het openen van een portier, de achterklep of de motorkap (verlichtingsduur max. drie minuten)
- Na het afzetten van de motor (verlichtingsduur max. drie minuten)
- Na het sluiten van een portier, de achterklep of de motorkap (verlichtingsduur max. één minuut)
- Na het afsluiten van de auto (verlichtingsduur max. negen seconden)

De verlichting van het sierrooster wordt automatisch uitgeschakeld c.q. niet automatisch ingeschakeld als aan een van de volgende voorwaarden is voldaan:

- Bij zeer helder daglicht
- Bij het wegrijden
- Extreem hoge buitentemperatuur